



SISTEMAS DE SEGURIDAD para AUTOCARES



CCTV marcha atrás

DVD grabadores

Cámaras especiales

Alarmas marcha atrás

Sensores aparcamiento



Sistemas de seguridad para AUTOCARES

CCTV marcha atrás

DVD grabadores

Cámaras especiales

Alarmas marcha atrás

Sensores aparcamiento

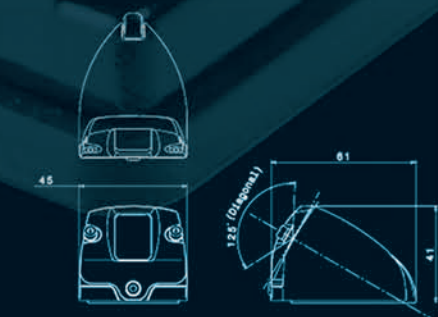
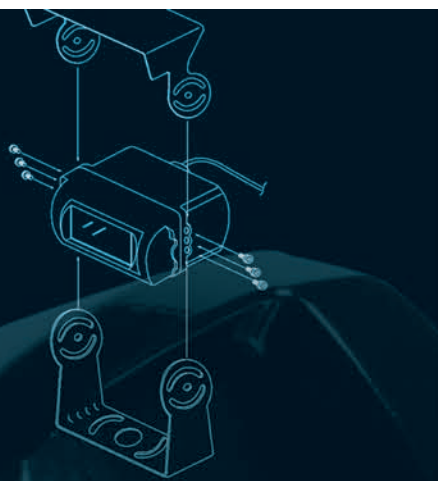

Monitores

Monitor Ref. BE-870EM

- Pantalla color TFT 7"
- Conexión 4 cámaras
- Visión cámaras secuencial
- Altavoz incorporado
- CE y marcaje 'e' (EMC)



Monitor Ref. BE-856EM

- Pantalla color TFT 5,6"
- Conexión 3 ó 2 cámaras
- Visión cámaras secuencial
- Altavoz incorporado
- CE y marcaje 'e' (EMC)



Monitor Ref. VBV-750

- Pantalla color TFT 5"
- Conexión 2 cámaras
- Altavoz incorporado
- CE y marcaje 'e' (EMC)



Grabador

Grabador Digital MDR-304

- 4 canales de vídeo digital
- Disco duro extraíble MHD-280
- Software PC LINK 200
- Sistema de montaje antivibración
- Caja de distribución para 4 cámaras
- Voltaje 12-24V



Cámaras

Cámara Ref. DOMO

- Diseño empotrable en techo
- Óptica giratoria
- CE y marcaje 'e' (EMC)



Cámara Ref. BE-820

- Carcasa de acero
- Estanca al agua y al polvo IP67
- CE y marcaje 'e' (EMC)



PREVENT
with Eurostandard

PREVENT
with Eurostandard

DISEÑO ESPECIAL PARA AUTOCARES

Contamos con más de 20 años de experiencia ofreciendo soluciones innovadoras en seguridad para vehículos que cuentan con el aval de los primeros fabricantes.

La nueva línea de Cámaras Empotrables para Autobuses y Autocares Prevent que presentamos se convierte en la mejor solución para garantizar la total visibilidad de los ángulos muertos de estos vehículos destinados al transporte de viajeros. Están homologadas de acuerdo a la nueva normativa y las recomendaciones de seguridad para el sector del transporte escolar (Orden ITC/4037/2006, Directiva 2003/97/CE).

Estas nuevas cámaras han sido específicamente diseñadas para integrarse en la carrocería de los autobuses respetando su diseño. Son de reducidas dimensiones, se empotran y al pintarse quedan totalmente camufladas. Su instalación es muy sencilla y pueden acoplarse en la parte trasera, lateral y frontal.

Los principales carroceros del sector ya han elegido estas nuevas cámaras porque añoran un diseño estético y una resolución inmejorable.

La mejor solución para una conducción de autobuses y autocares, segura y sin riesgos.

Diseño especial



Cámara Ref. BE-300/304

- Homologación Orden ITC/4037/2006
- Estanca al agua y al polvo IP67
- Diseño especial **empotrable**
- Carcasa de acero
- 2 años de Garantía



VISION TOTAL DEL VEHICULO

- BE-300C.** Visión lateral izq.
- BE-301C.** Visión lateral drcha.
- BE-302C.** Visión trasera
- BE-303C.** Visión frontal
- BE-304C.** Visión interior

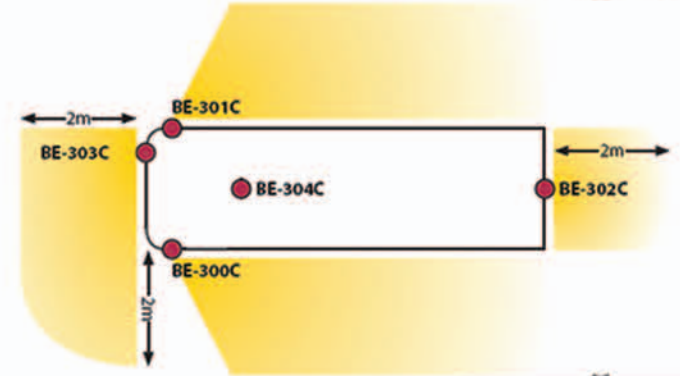

OTROS PRODUCTOS

Alarmas de marcha atrás

- Especiales para zonas urbanas
- Alarmas de 90 dB



Sensores de proximidad

- Sistema dinámico de acercamiento
- Estancos al agua y al polvo

